

## BAR / QUIOSQUE

### DESCRIÇÃO

Bar/Quiosque em madeira tratada com uma porta e duas janelas com balcão.

### REFERÊNCIA

2341

### PESO

700 Kg

### MATERIAL

Madeira de pinho nacional

### TRATAMENTO

Autoclave, classe de risco 4

### CARACTERÍSTICAS

- Espessura das paredes: 4 cm;
- Dimensões das Janelas: 116 cm x 80 cm;
- Balcão: Peça com 300 cm x 19,5 cm x 3,5 cm;
- Telhado composto por telha onduline;
- Chão não está incluído.

### MONTAGEM

Necessita de montagem

Fornecimento em kit

Medidas da embalagem: 300x150x130 cm

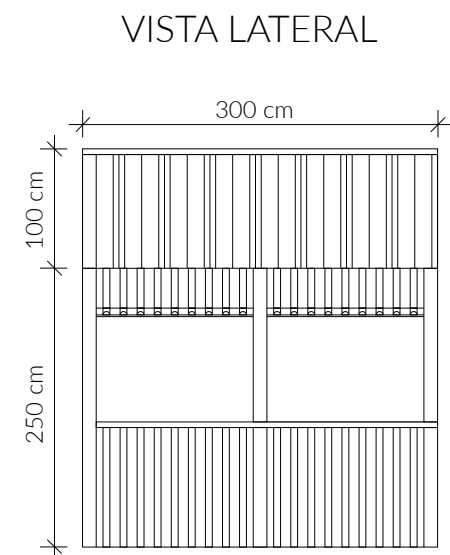
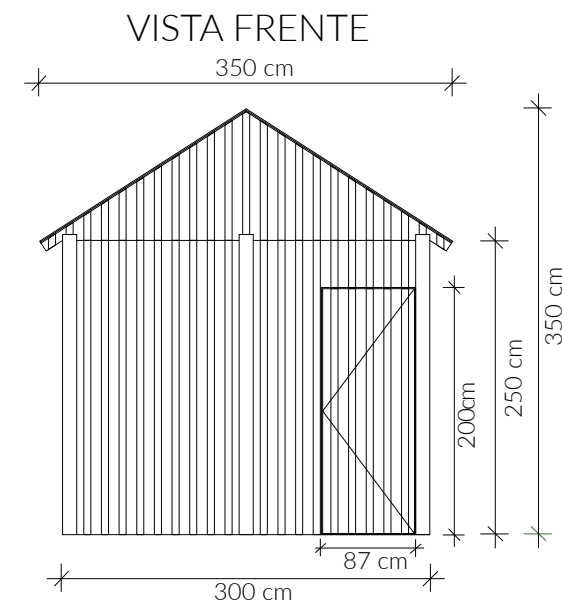

Unidade de medida: centímetros

A Madeira é um material vivo:

- Toda a essência da madeira contém nós, é o aspeto natural da madeira. O tamanho e a posição variam de acordo com a árvore de origem do produto serrado.
- Mudanças de temperatura ou humidade podem causar rachas. Embora visíveis, elas não afetam o produto.
- A resina pode aparecer na superfície, mas pode ser facilmente removida com uma lixa, com cuidado para não riscar o produto.
- Dependendo das características originais da árvore e após o tratamento em autoclave, pode haver diferenças na cor do produto que diminuirão com o tempo.
- A exposição à radiação UV dá à madeira um tom acinzentado, uma manutenção anual com um produto de preservação permite manter a sua cor.