

BARRAS DE SUSPENSÃO E ELEVAÇÃO

DESCRIÇÃO

Equipamento para circuito de manutenção em madeira tratada

REFERÊNCIA

2567

CERTIFICAÇÃO

Sim, em conformidade com os requisitos da norma EN 16630:2015

PESO

14 Kg

ALTURA MÁXIMA DE QUEDA LIVRE

1,40 M

MATERIAL

Madeira de pinho nacional e ferro galvanizado

MONTAGEM

Fornecimento em kit

Medidas da embalagem: 140x20x39 cm

Necessita de montagem



VISTA FRENTE

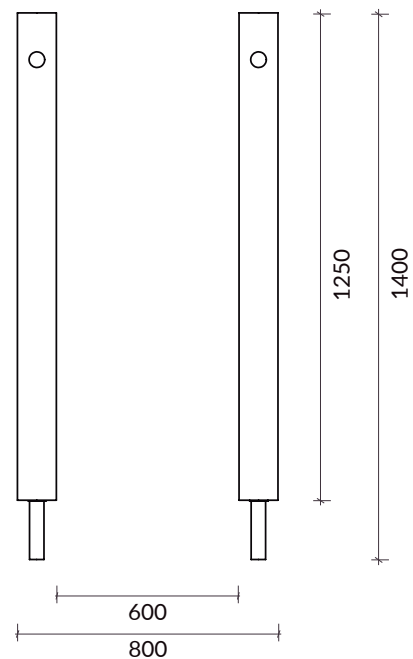

VISTA LATERAL

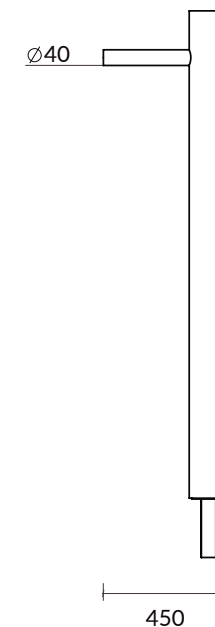

Nota: A altura total corresponde à altura do equipamento com a base metálica.

ÁREA DE IMPACTO

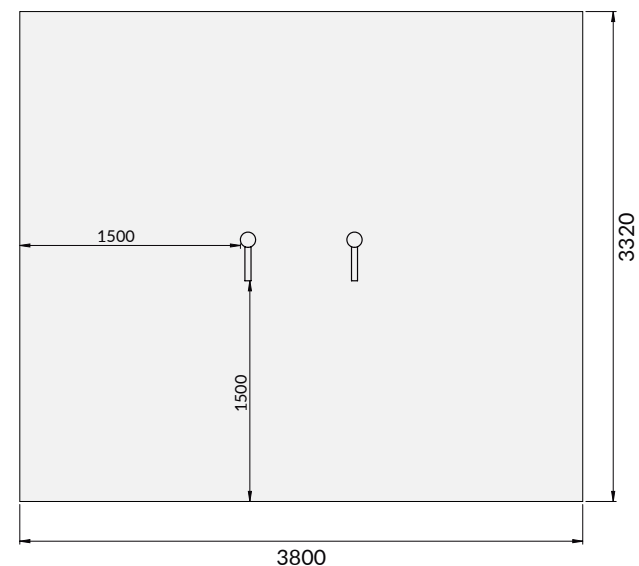

Unidade de medida: milímetros