

CIRCUITO DE SUSPENSÃO E ELEVAÇÃO

DESCRIÇÃO

Equipamento para circuito de manutenção em madeira tratada

REFERÊNCIA

2579

CERTIFICAÇÃO

Sim, em conformidade com os requisitos da norma EN 16630:2015

PESO

170 Kilos

ALTURA MÁXIMA DE QUEDA LIVRE

2,35 M

MATERIAL

Madeira de pinho silvestre e aço galvanizado

MONTAGEM

Fornecimento em kit

Medidas da embalagem 355 X 95 X 55 cm

Necessita de montagem



VISTA FRENTE

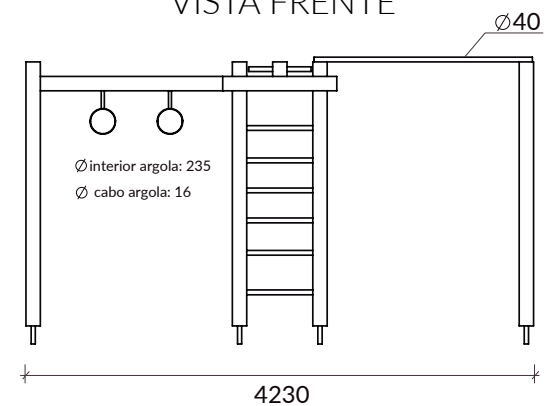

VISTA LATERAL

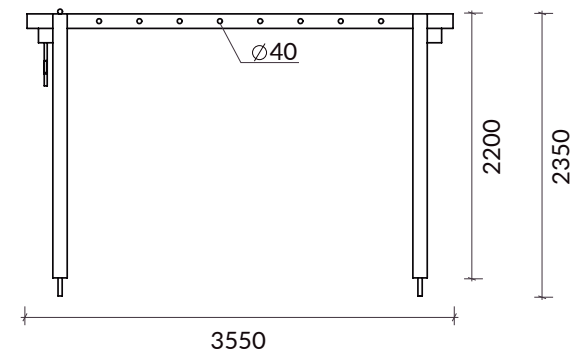

ÁREA DE IMPACTO

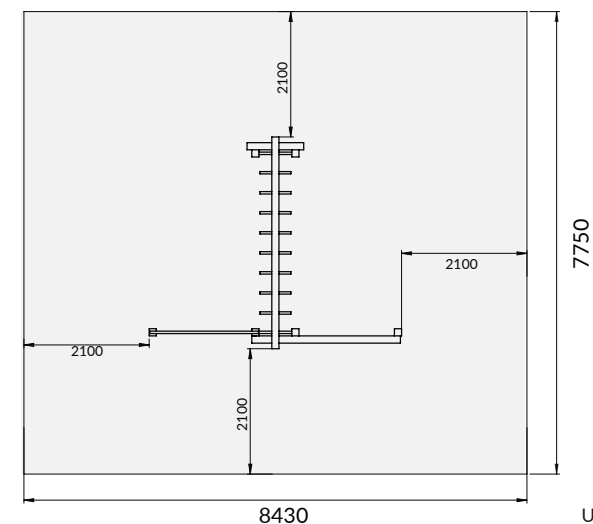

Unidade de medida: milímetros